



Evaporador de ar forçado



6.757 a 148.620 Kcal/h
7.857 a 172.814 W



6.757 a 148.620 Kcal/h
7.857 a 172.814 W

Evaporador de ar Alto perfil

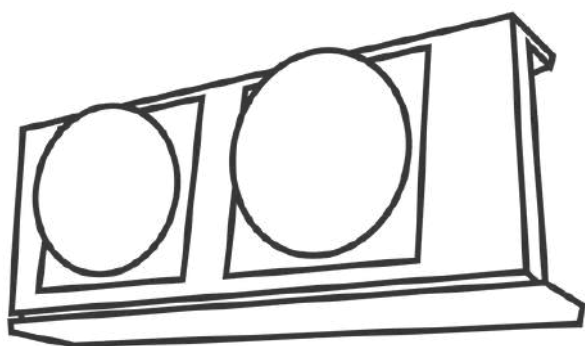

Para câmaras até 12m de altura

Benefícios

- Maior eficiência térmica e energética
- Maior amplitude de capacidades
- Sistema de degelo elétrico com rápida resposta
- Alta vazão de ar
- Motores eletrônicos standard
- Maior vida útil do conjunto motoventilador
- Adaptável a todos os fluidos refrigerantes
- Conceito Plug & Play:
Facilidade de instalação e operação
- Motoventiladores basculantes
- Coifa inclinada para evitar respingos de condensação
- Bandeja basculante
- Protetor térmico incorporado
- Conjuntos elétricos normatizados (NBR5410)
-  2 níveis de proteção contra ambientes agressivos

Versão Standard

- Tubos de cobre de 5/8" de diâmetro externo
- Espaçamento entre aletas de alumínio de 5mm (modelo A) e 10mm (modelo B)
- Bandeja dupla isolada
- Gabinete de aço galvanizado com pintura eletrostática branca
- Degelo a ar
- Motoventilador eletrônico de 800mm

Aplicações



Laticínios



Carnes



Agronegócio



Atacado
e Varejo



Farmacêutico



Alimentício



Industrial

Opcionais

- Tubos de cobre e aletas de alumínio (Cu/Al) para CO2
- Tubos e aletas de alumínio (Al/Al) com circuitos para R717 (NH3) ou soluções de glicol
- Tubos de cobre e aletas de alumínio (Cu/Al) com circuitos para água gelada e soluções de glicol
- Degelo elétrico
- Gabinete em aço inoxidável
- Degelo misto com água e gás quente
- Gás quente no evaporador e na bandeja
- Gás quente no evaporador e resistência na bandeja
- Gabinete em aço inoxidável
-  Proteção exclusiva contra ambientes agressivos

Dimensionais

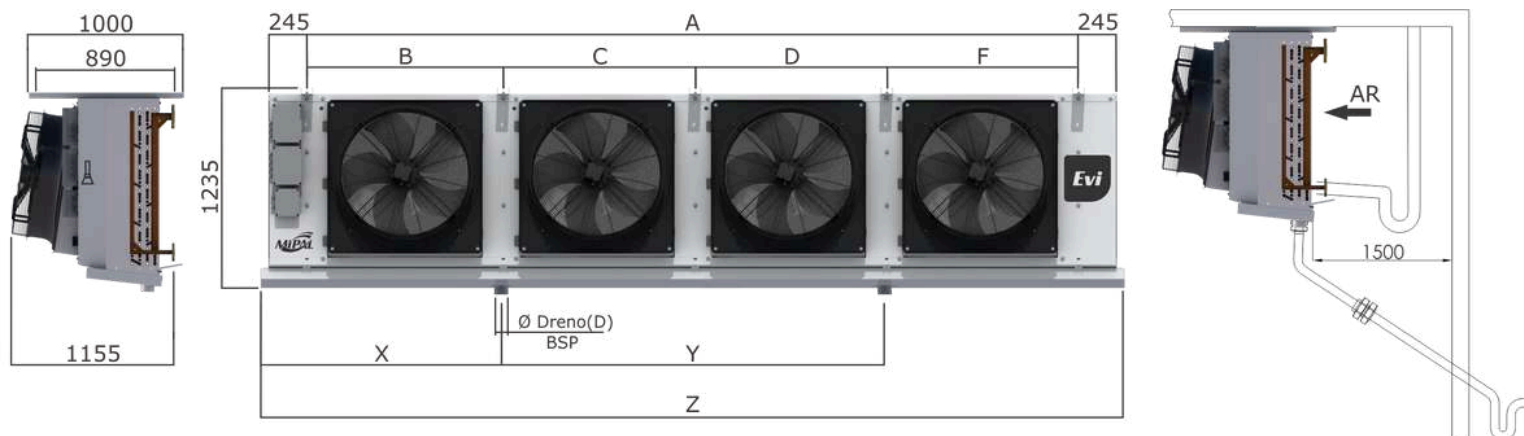

Modelo					Dimensionais (mm)											Peso Líquido (Kg)	
6 Polos		8 Polos			A	B	C	D	F	Z	ØE	ØS	X	Y	ØD	A	B
0241	0188	0224	0179	1	1230	-	-	-	-	1810	1/2"	1 1/4"	900	-	2"	212	190
0333	0266	0296	0245	1	1230	-	-	-	-	1810	5/8"	1 1/2"	900	-	2"	232	208
0402	0331	0345	0295	1	1230	-	-	-	-	1810	5/8"	1 1/2"	900	-	2"	246	223
0482	0377	0448	0357	2	2430	1230	1200	-	-	3010	5/8"	1 3/4"	1500	-	3"	327	303
0666	0531	0592	0489	2	2430	1230	1200	-	-	3010	7/8"	2"	1500	-	3"	361	330
0804	0662	0691	0591	2	2430	1230	1200	-	-	3010	7/8"	2"	1500	-	3"	397	363
0999	0797	0888	0734	3	3630	1230	1200	1200	-	4210	1"	2"	900	2400	3"	566	515
1206	0992	1036	0887	3	3630	1230	1200	1200	-	4210	1"	2"	900	2400	3"	690	556
1332	1062	1184	0978	4	4830	1230	1200	1200	1200	5510	1"	3"	1500	2400	3"	704	654
1608	1323	1381	1182	4	4830	1230	1200	1200	1200	5510	1"	3"	1500	2400	3"	748	691

Embalagem

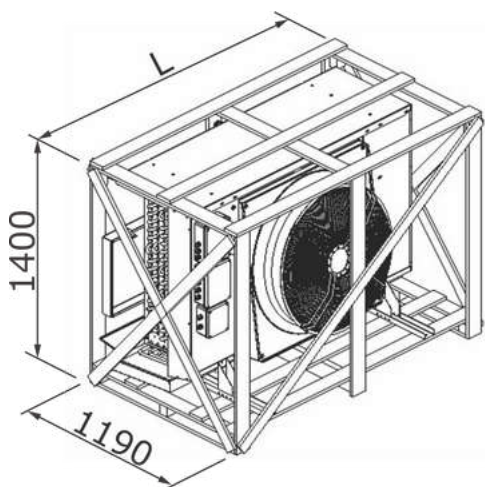

Modelo					(mm)	Peso (Kg)	
A	B	A	B		L	Bruto (A)	Bruto (B)
0241	0188	0224	0179	1	1980	265	237
0333	0266	0296	0245	1	1980	290	260
0402	0331	0345	0295	1	1980	307	280
0482	0377	0448	0357	2	3180	410	380
0666	0531	0592	0489	2	3180	450	410
0804	0662	0691	0591	2	3180	496	453
0999	0797	0888	0734	3	4380	707	640
1206	0992	1036	0887	3	4380	780	695
1332	1062	1184	0978	4	5580	850	820
1608	1323	1381	1182	4	5580	900	863

Flecha de ar



EviA • 6P 22m - 8P 20m

EviB • 6P 27m - 8P 25m

Alcance do Ar com velocidade final de 0,25 m/s. A velocidade final é obtida nas condições de campo aberto. O alcance de ar, não pode ser considerado como valor absoluto, devido a muitos fatores que têm influência nesta distância.

Capacidades • Motoventilador EC

Modelo	Kcal/h										Watts																																																																																																																																																																																			
	Temperaturas de evaporação																																																																																																																																																																																													
	-31 °F -35 °C	-22 °F -30 °C	-13 °F -25 °C	-4 °F -20 °C	5 °F -15 °C	14 °F -10 °C	23 °F -5 °C	32 °F 0 °C	41 °F 5 °C	-31 °F -35 °C	-22 °F -30 °C	-13 °F -25 °C	-4 °F -20 °C	5 °F -15 °C	14 °F -10 °C	23 °F -5 °C	32 °F 0 °C	41 °F 5 °C																																																																																																																																																																												
A	241	10599	11519	12958	14240	15039	15999	17119	18147	19054	12324	13394	15068	16558	17488	18604	19906	21101	22156	333	15686	17049	19178	21075	22258	23680	25336	26857	28200	18240	19824	22300	24505	25881	27535	29461	31229	32790	402	20667	22421	25268	27767	29327	31199	33383	35386	37155	24031	26071	29381	32287	34101	36278	38817	41147	43204	482	21197	23039	25916	28478	30079	32000	34239	36293	38108	24648	26790	30135	33114	34975	37209	39813	42201	44311	666	31372	34097	38355	42148	44516	47358	50673	53714	56399	36479	39648	44599	49009	51763	55068	58922	62458	65580	804	41335	44926	50536	55533	58653	62399	66766	70771	74310	48064	52239	58762	64573	68201	72557	77635	82292	86407	999	47058	51147	57533	63223	66774	71038	76010	80571	84599	54719	59473	66899	73515	77644	82603	88384	93687	98371	1206	62002	67389	75804	83300	87980	93598	100149	106157	111465	72095	78359	88144	96860	102302	108835	116452	123438	129611	1332	62744	68196	76710	84296	89032	94718	101347	107427	112798	72958	79298	89198	98019	103526	110137	117845	124915	131161	1608	82670	89852	101071	111066	117306	124797	133532	141543	148620	96127	104479	117525	129146	136402	145113	155270	164585	172814
B	188	8018	8715	9078	9976	10536	11209	11993	12713	13348	9324	10134	10556	11600	12251	13034	13946	14783	15521	266	11866	12898	13435	14765	15594	16589	17750	18815	19756	13798	14998	15622	17168	18132	19290	20639	21877	22972	331	15635	16995	17702	19453	20546	21857	23386	24789	26030	18181	19761	20584	22620	23891	25415	27194	28825	30268	377	16036	17430	18155	19952	21072	22417	23986	25426	26698	18646	20268	21111	23200	24503	26067	27890	29565	31044	531	23733	25796	26870	29529	31188	33178	35499	37629	39513	27596	29996	31245	34336	36265	38579	41278	43755	45945	662	31270	33988	35404	38906	41092	43714	46773	49580	52060	36360	39521	41167	45240	47782	50831	54387	57651	60535	797	35599	38695	40305	44594	46782	49767	53249	56445	59269	41394	44995	46867	51504	54398	57869	61917	65634	68917	992	46905	50983	53104	58360	61639	65571	70158	74369	78090	54541	59282	61749	67860	71673	76245	81580	86476	90803	1062	47434	51593	53740	59058	62376	66356	70999	75260	79025	55156	59992	62488	68673	72530	77158	82557	87511	91890	1323	62539	67978	70806	77813	82185	87429	93545	99159	104121	72720	79044	82333	90480	90480	95564	101661	108773	115301

Capacidades (DT=10,8°F / DT1=6°K)

(*) Mesmas capacidades para 50Hz e 60Hz. Capacidade em R-22.

DT1: Diferença entre a temperatura de entrada do ar no evaporador e a temperatura de evaporação do refrigerante.

°K=Graus Kelvin °F=Graus Fahrenheit

A temperatura de entrada do ar no evaporador é considerada a temperatura da câmara aproximadamente.

Fator de correção para refrigerante

R22	R134A	R404A	R407C	R410A
1	1,01	0,983	0,98	0,95

Características elétricas • Motoventilador EC

Modelo		S m²	R m²/m²	V dm³	C Refr. Kg	Motoventiladores						Resistências Elétricas		
						Vazão m³/h	3~ 220V		3~ 400V		W	3~ 220V A	3~ 380V A	
							W	A	W	A				
A	0241	1	100,79	20,05	21,5	4,3	1 x 23500	2400	7,50	2560	3,90	12x1250	39,4	22,8
	0333	1	151,18	20,05	33,1	6,6	1 x 22300	2400	7,50	2560	3,90	18x1250	59,2	34,2
	0402	1	201,58	20,05	41,2	8,3	1 x 21150	2400	7,50	2560	3,90	24x1250	78,8	45,6
	0482	2	201,58	20,05	42,0	8,4	2 x 23500	4800	15,0	5120	7,80	12x2500	78,8	45,6
	0666	2	302,36	20,05	63,1	12,6	2 x 22300	4800	15,0	5120	7,80	18x2500	118,2	68,5
	0804	2	403,15	20,05	84,1	16,8	2 x 21150	4800	15,0	5120	7,80	24x2500	157,6	91,3
	0999	3	453,55	20,05	93,0	18,6	3 x 22300	7200	22,5	7680	11,70	18x3400	160,8	93,1
	1206	3	604,73	20,05	120,0	24,0	3 x 21150	7200	22,5	7680	11,70	21x3400	187,6	108,6
	1332	4	604,73	20,05	123,1	24,6	4 x 22300	9600	30,0	10240	15,60	21x3400	187,6	108,6
	1608	4	806,30	20,05	164,3	32,9	4 x 21150	9600	30,0	10240	15,60	30x3400	268,0	155,2
B	0188	1	52,79	20,05	21,5	4,3	1 x 24700	2400	7,50	2560	3,90	6x1250	19,7	11,4
	0266	1	79,18	20,05	33,1	6,6	1 x 23500	2400	7,50	2560	3,90	9x1250	29,6	17,1
	0331	1	105,58	20,05	41,2	8,3	1 x 22250	2400	7,50	2560	3,90	12x1250	39,4	22,8
	0377	2	105,58	20,05	42,0	8,4	2 x 24700	4800	15,0	5120	7,80	6x2500	39,4	22,8
	0531	2	158,36	20,05	63,1	12,6	2 x 23500	4800	15,0	5120	7,80	9x2500	59,1	34,2
	0662	2	211,15	20,05	84,1	16,8	2 x 22250	4800	15,0	5120	7,80	12x2500	78,8	45,6
	0797	3	237,55	20,05	93,0	18,6	3 x 23500	7200	22,5	7680	11,70	9x3400	80,4	46,5
	992	3	316,73	20,05	120,0	24,0	3 x 22250	7200	22,5	7680	11,70	12x3400	107,2	62,1
	1062	4	316,73	20,05	123,1	24,6	4 x 23500	9600	30,0	10240	15,60	12x3400	107,2	62,1
	1323	4	422,30	20,05	164,3	32,9	4 x 22250	9600	30,0	10240	15,60	15x3400	134,0	77,6

Legendas

• S = Área total da superfície de troca térmica

• R = Relação superfície de troca térmica secundária / superfície de troca térmica primária

• V = Volume interno

• C = Carga aproximada de refrigerante

• m³/h = Vazão de ar medida a densidade de 1,2 M³/Kg

Mesmos valores para 50 e 60 Hz

Conector à prova de variações de temperatura, vibração e choque. A tecnologia de conexão a mola reduz o tempo das instalações elétricas, sem a necessidade de ferramentas especiais.

Capacidades • Motoventilador AC (Modelo A)

Modelo	Kcal/h									Watts								
	Temperaturas de evaporação																	
	-31 °F -35 °C	-22 °F -30 °C	-13 °F -25 °C	-4 °F -20 °C	5 °F -15 °C	14 °F -10 °C	23 °F -5 °C	32 °F 0 °C	41 °F 5 °C	-31 °F -35 °C	-22 °F -30 °C	-13 °F -25 °C	-4 °F -20 °C	5 °F -15 °C	14 °F -10 °C	23 °F -5 °C	32 °F 0 °C	41 °F 5 °C
6 polos																		
0241	10191	11076	12460	13692	14461	15384	16461	17449	18321	11850	12880	14488	15920	16815	17889	19141	20289	21303
0333	15083	16393	18440	20264	21402	22769	24362	25824	27115	17538	19062	21442	23562	24886	26475	28328	30028	31529
0402	19872	21599	24296	26699	28199	29999	32099	34025	35726	23107	25115	28251	31045	32789	34883	37324	39564	41542
0482	20382	22153	24919	27383	28922	30769	32922	34897	36642	23700	25759	28976	31841	33630	35777	38281	40578	42607
0666	30165	32786	36880	40527	42804	45537	48724	51648	54230	35076	38124	42884	47124	49772	52951	56656	60055	63058
0804	39745	43198	48592	53397	56397	59999	64198	68049	71452	46215	50230	56503	62090	65578	69766	74649	79127	83084
0999	45248	49180	55320	60791	64206	68306	73087	77472	81345	52614	57185	64326	70687	74658	79426	84985	90083	94587
1206	59617	64797	72888	80096	84596	89998	96297	102074	107178	69322	75346	84754	93135	98367	104649	111973	118691	124625
1332	60331	65573	73760	81054	85608	91075	97449	103295	108460	70152	76247	85768	94249	99544	105901	113313	120111	126117
1608	79490	86396	97184	106794	112794	119997	128396	136099	142904	92430	100461	113005	124179	131156	139532	149297	158254	166167
8 polos																		
0224	8926	9702	10912	11990	12664	13472	14383	15156	15884	10379	11282	12689	13942	14725	15665	16724	17623	18470
0296	13211	14359	16150	17745	18742	19939	21286	22431	23508	15362	16697	18779	20634	21793	23185	24751	26083	27335
0345	17406	18919	21279	23381	24694	26271	28046	29554	30974	20240	21999	24743	27187	28714	30547	32612	34366	36016
0448	17853	19404	21825	23980	25328	26944	28765	30312	31768	20759	22563	25378	27884	29451	31330	33448	35247	36940
0592	26422	28718	32301	35491	37485	39877	42572	44862	47017	30723	33393	37559	41269	43587	46369	49503	52165	54671
0691	34813	37838	42558	46762	49389	52541	56092	59109	61948	40480	43998	49487	54374	57429	61094	65223	68731	72032
0888	39633	43077	48451	53236	56227	59816	63859	67293	70525	46085	50090	56338	61903	65380	69554	74254	78248	82006
1036	52219	56757	63838	70143	74083	78812	84138	88663	92922	60720	65997	74230	81561	86143	91642	97835	103097	108049
1184	52844	57436	64601	70982	74970	79755	85145	89724	94034	61447	66786	75118	82537	87174	92738	99006	104331	109341
1381	69626	75676	85117	93523	98778	105082	112184	118218	123896	80960	87996	98973	108748	114858	122189	130447	137463	144065

Capacidades (DT=10,8°F / DT1=6°K)

(*) Mesmas capacidades para 60 Hz. Para 50 Hz multiplicar por 0,92 Capacidade em R-22.

Dt1: Diferença entre a temperatura de entrada do ar no evaporador e a temperatura de evaporação do refrigerante.

*K=Graus Kelvin °F=Graus Fahrenheit

A temperatura de entrada do ar no evaporador é considerada a temperatura da câmara aproximadamente.

Fator de correção para refrigerante

R22	R134A	R404A	R407C	R410A
1	1,01	0,983	0,98	0,95

Características elétricas • Motoventilador AC

Modelo		S	R	V	C	6 polos					8 polos					Resistências Elétricas			
						m ²	m ² /m ²	dm ³	Refr. Kg	m ³ /h	W	220V 3Ø A	380V 3Ø A	dB (A) (1m)	m ³ /h	W	220V 3Ø A	380V 3Ø A	dB (A) (1m)
0241	0224	1	100,79	20,05	21,5	4,3	1x20300	1990	6,5	3,78	72	1x16000	1120	4,15	2,4	67	12x1250	39,4	22,8
0333	0296	1	151,18	20,05	33,1	6,6	1x19300	1990	6,5	3,78	72	1x15200	1120	4,15	2,4	67	18x1250	59,2	34,2
0402	0345	1	201,58	20,05	41,2	8,3	1x18300	1990	6,5	3,78	72	1x14400	1120	4,15	2,4	67	24x1250	78,8	45,6
0482	0448	2	201,58	20,05	42,0	8,4	2x20300	3980	13,0	7,56	75	2x16000	2240	8,3	4,8	70	12x2500	78,8	45,6
0666	0592	2	302,36	20,05	63,1	12,6	2x19300	3980	13,0	7,56	75	2x15200	2240	8,3	4,8	70	18x2500	118,2	68,5
0804	0691	2	403,15	20,05	84,1	16,8	2x18300	3980	13,0	7,56	75	2x14400	2240	8,3	4,8	70	24x2500	157,6	91,3
0999	0888	3	453,55	20,05	93,0	18,6	3x19300	5970	19,5	11,34	77	3x15200	3360	12,45	7,2	72	18x3400	160,8	93,1
1206	1036	3	604,73	20,05	120,0	24,0	3x18300	5970	19,5	11,34	77	3x14400	3360	12,45	7,2	72	21x3400	187,6	108,6
1332	1184	4	604,73	20,05	123,1	24,6	4x19300	7960	26,0	15,12	78	4x15200	4480	16,6	9,6	73	21x3400	187,6	108,6
1608	1381	4	806,30	20,05	164,3	32,9	4x18300	7960	26,0	15,12	78	4x14400	4480	16,6	9,6	73	30x3400	268,0	155,2

Legendas

- S = Área total da superfície de troca térmica
- R = Relação superfície de troca térmica secundária / superfície de troca térmica primária
- V = Volume interno
- C = Carga aproximada de refrigerante
- m³/h = Vazão de ar medida a densidade de 1,2 M³/Kg

Capacidades • Motoventilador AC (Modelo B)

Modelo	Kcal/h									Watts								
	Temperaturas de evaporação																	
	-31 °F -35 °C	-22 °F -30 °C	-13 °F -25 °C	-4 °F -20 °C	5 °F -15 °C	14 °F -10 °C	23 °F -5 °C	32 °F 0 °C	41 °F 5 °C	-31 °F -35 °C	-22 °F -30 °C	-13 °F -25 °C	-4 °F -20 °C	5 °F -15 °C	14 °F -10 °C	23 °F -5 °C	32 °F 0 °C	41 °F 5 °C
6 polos																		
0188	7710	8380	8729	9592	10131	10778	11532	12224	12835	8965	9744	10150	11154	11781	12532	13409	14214	14925
0266	11410	12402	12918	14197	14994	15951	17067	18091	18996	13268	14421	15021	16508	17435	18548	19845	21036	22089
0331	15034	16341	17021	18705	19756	21016	22487	23836	25029	17481	19001	19792	21750	22972	24438	26147	27717	29104
0377	15419	16760	17457	19185	20262	21555	23063	24448	25671	17929	19488	20299	22308	23561	25064	26818	28427	29850
0531	22820	24804	25837	28393	29988	31902	34134	36182	37993	26535	28842	30043	33016	34870	37095	39690	42073	44178
0662	30067	32681	34042	37410	39512	42033	44974	47673	50058	34962	38002	39583	43500	45944	48876	52295	55433	58207
0797	34230	37207	38755	42590	44983	47853	51201	54274	56989	39803	43264	45064	49523	52305	55643	59536	63109	66267
0992	45101	49022	51062	56115	59268	63049	67460	71509	75087	52443	57003	59375	65250	68916	73313	78442	83150	87311
1062	45610	49609	51673	56787	59977	63804	68268	72365	75986	53070	57685	60085	66031	69741	74191	79381	84145	88356
1323	60134	65363	68083	74820	79024	84066	89947	95345	100116	69924	76003	79167	87000	91888	97751	104590	110867	116415
8 polos																		
0179	6757	7344	7568	8316	8783	9344	9975	10512	11016	7857	8540	8800	9669	10213	10865	11599	12223	12809
0245	10000	10870	11201	12307	12999	13828	14763	15557	16303	11628	12639	13024	14311	15115	16080	17166	18090	18957
0295	13176	14322	14758	16216	17127	18220	19451	20497	21480	15320	16653	17161	18856	19915	21186	22617	23834	24977
0357	13513	14689	15137	16632	17566	18687	19950	21023	22031	15713	17080	17601	19339	20425	21729	23197	24445	25618
0489	20000	21740	22402	24615	25998	27657	29525	31114	32606	23256	25279	26049	28622	30230	32159	34332	36179	37914
0591	26351	28643	29516	32431	34253	36440	38902	40995	42961	30641	33306	34321	37711	39830	42372	45235	47668	49955
0734	30000	32609	33603	36922	38996	41485	44288	46671	48909	34883	37918	39073	42933	45345	48239	51498	54269	56871
0887	39527	42965	44274	48647	51380	54660	58353	61492	64441	45961	49959	51482	56567	59744	63558	67852	71503	74932
0978	40000	43479	44804	49229	51995	55314	59051	62228	65212	46511	50557	52098	57243	60459	64318	68664	72358	75828
1182	52702	57287	59033	64863	68507	72880	77803	81990	85922	61282	66613	68643	75422	79659	84744	90469	95337	99909

Capacidades (DT=10,8°F / DT1=6°K)

(*) Mesmas capacidades 60 Hz. Para 50 Hz multiplicar por 0,92. Capacidade em R-22.

Dt1: Diferença entre a temperatura de entrada do ar no evaporador e a temperatura de evaporação do refrigerante.

*K=Graus Kelvin °F=Graus Fahrenheit

A temperatura de entrada do ar no evaporador é considerada a temperatura da câmara aproximadamente.

Fator de correção para refrigerante

R22	R134A	R404A	R407C	R410A
1	1,01	0,983	0,98	0,95

Características elétricas • Motoventilador AC

Modelo		S	R	V	C	6 polos					8 polos					Resistências Elétricas			
		m²	m²/m²	dm³	Refr. Kg	m³/h	W	220V 3Ø A	380V 3Ø A	dB (A) (1m)	m³/h	W	220V 3Ø A	380V 3Ø A	dB (A) (1m)	W	220V 3Ø A	380V 3Ø A	
0188	0179	1	52,79	10,03	21,5	4,3	1x21200	2200	6,5	3,78	72	1x17000	1120	4,15	2,4	66	6x1250	19,8	11,5
0266	0245	1	79,18	10,03	33,1	6,6	1x20100	2200	6,5	3,78	72	1x16150	1120	4,15	2,4	66	9x1250	29,6	17,2
0331	0295	1	105,58	10,03	41,2	8,3	1x19050	2200	6,5	3,78	72	1x15300	1120	4,15	2,4	66	12x1250	39,5	22,9
0377	0357	2	105,58	10,03	42,0	8,4	2x21200	4400	13	7,56	75	2x17000	2240	8,3	4,8	69	6x2500	39,5	22,9
0531	0489	2	158,36	10,03	63,1	12,6	2x20100	4400	13	7,56	75	2x16150	2240	8,3	4,8	69	9x2500	59,3	34,4
0662	0591	2	211,15	10,03	84,1	16,8	2x19050	4400	13	7,56	75	2x15300	2240	8,3	4,8	69	12x2500	79,0	46,0
0797	0734	3	237,55	10,03	93,0	18,6	3x20100	6600	19,5	11,34	77	3x16150	3360	12,45	7,2	71	9x3400	80,3	46,5
0992	0887	3	316,73	10,03	120,0	24,0	3x19050	6600	19,5	11,34	77	3x15300	3360	12,45	7,2	71	12x3400	107,1	62,0
1062	0978	4	316,73	10,03	123,1	24,6	4x20100	8800	26	15,12	78	4x16150	4480	16,6	9,6	72	12x3400	107,1	62,0
1323	1182	4	422,30	10,03	164,3	32,9	4x19050	8800	26	15,12	78	4x15300	4480	16,6	9,6	72	15x3400	133,9	77,5

Legendas

- S = Área total da superfície de troca térmica
- R = Relação superfície de troca térmica secundária / superfície de troca térmica primária
- V = Volume interno
- C = Carga aproximada de refrigerante
- m³/h = Vazão de ar medida a densidade de 1,2 M³/Kg

Como Comprar

Modelo	Descrição	Opções Disponíveis
EVI		Evaporador de Ar Forçado Alto Perfil
H	Espaçamento entre aletas	D • 5,0mm (modelo A) I • 10,0mm (modelo B)
E	Degelo	A • A ar E • Elétrico no núcleo e bandeja F • Ar no núcleo e elétrico na bandeja G • A gás no núcleo e bandeja H • A gás no núcleo e elétrico na bandeja J • A água K • A água e elétrico na bandeja L • A água, gás quente no núcleo e na bandeja M • A água, gás quente no núcleo e elétrico na bandeja N • A água e elétrico no núcleo e bandeja
0179	Modelo	0179 a 2660
C	Tubos	A • Alumínio B • Cobre para Co2 C • Cobre
A	Conexões e bandeja	A • Expansão Direta B • 2 Coletores C • 2 Coletores com Flanges D • 2 Coletores com Niples E • 2 Coletores Roscados (Al) F • Expansão Direta e Bandeja Dupla Isolada G • 2 Coletores e Bandeja Dupla Isolada H • 2 Coletores com Flanges e Bandeja Dupla Isolada I • 2 Coletores com Niples e Bandeja Dupla Isolada J • 2 Coletores Roscados (Al) e Bandeja Dupla Isolada
00	Acessórios	00 • Sem acessórios 10 • 1 + 2 + 3 01 • Válvula de Expansão 11 • 1 + 2 02 • Válvula Solenóide 12 • 2 + 3 03 • Resistência de dreno 13 • 1 + 3
A	Acabamento	G • Gabinete de aço protegido H • Gabinete de aço protegido e proteção N1 nas aletas I • Gabinete de aço protegido e proteção N2 nas aletas M • Gabinete de inox N • Gabinete de inox e proteção N1 nas aletas O • Gabinete de inox e proteção N2 nas aletas
MEC	Motor	MAC • Motoventilador AC MEC • Motoventilador EC
Q	Tensão e Frequência	H • Motor = 230V/3F/50Hz E • Motor = 380V/3F/50Hz Q • Motor = 230V/3F/60Hz V • Motor = 380V/3F/60Hz
1	Embalagem	1 • Caixa 2 • Engradado

Esquemas Elétricos

220V 50/60Hz 3Ø

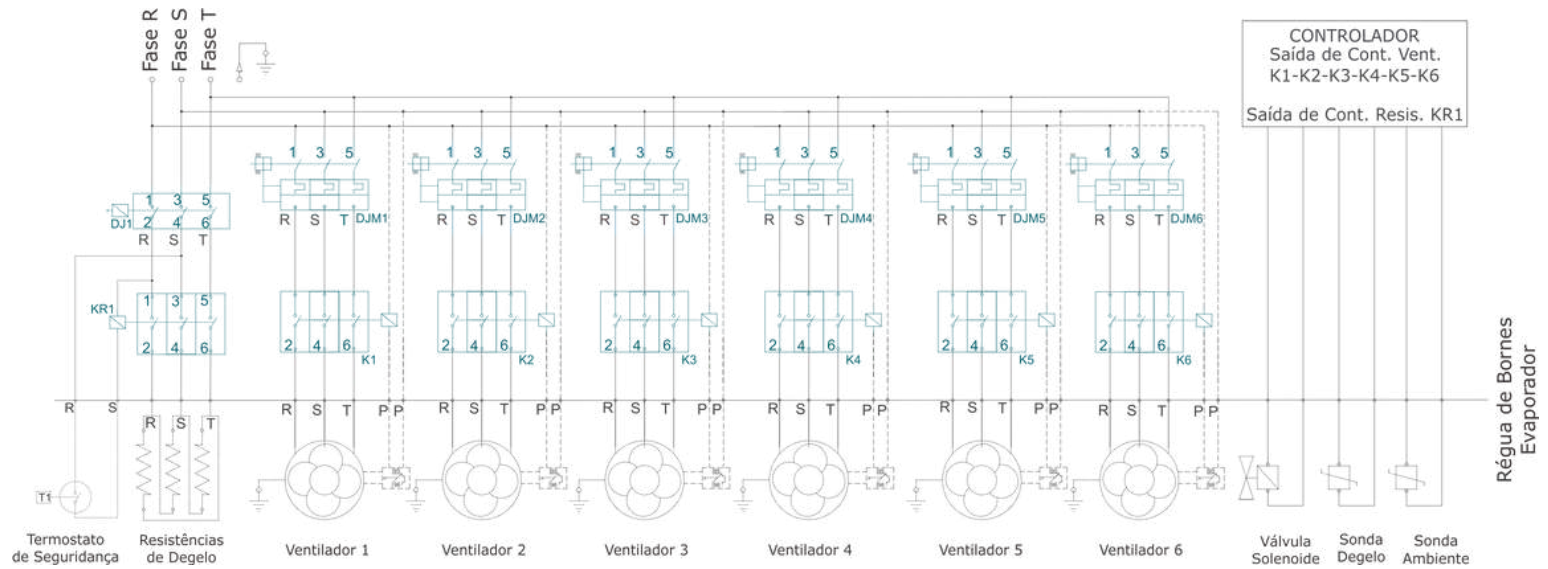

380V 50/60Hz 3Ø

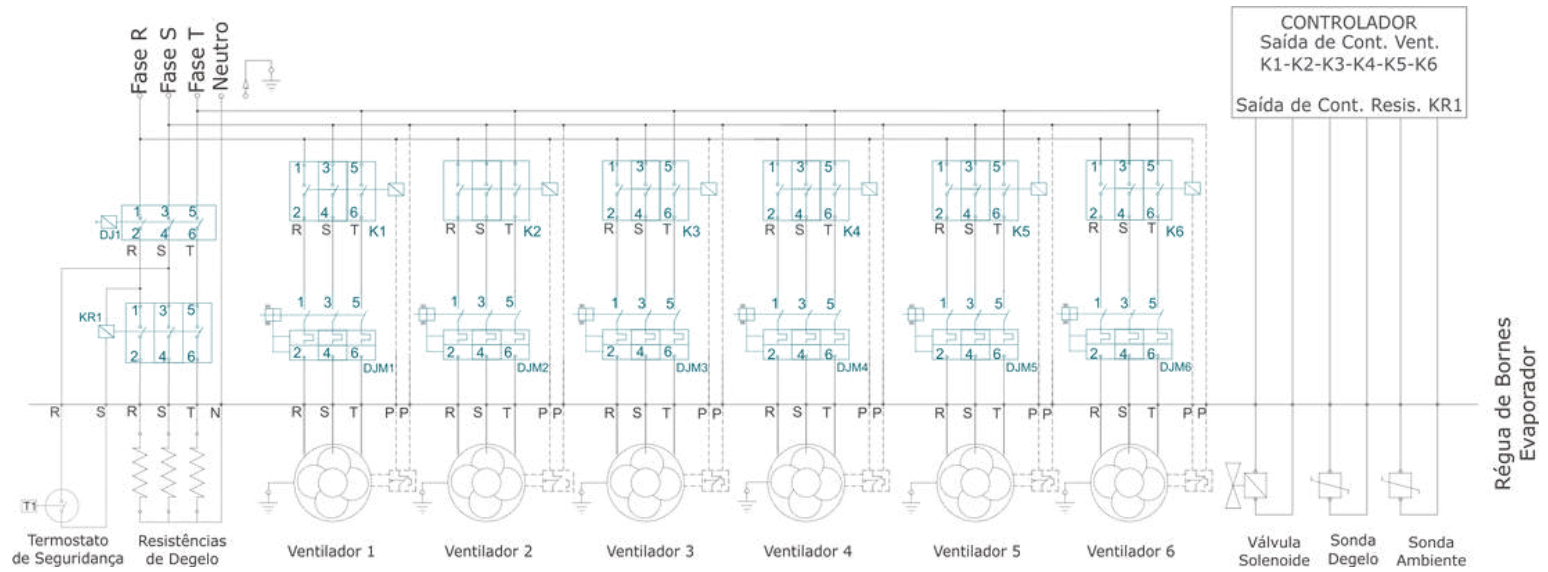

440V 50/60Hz 3Ø

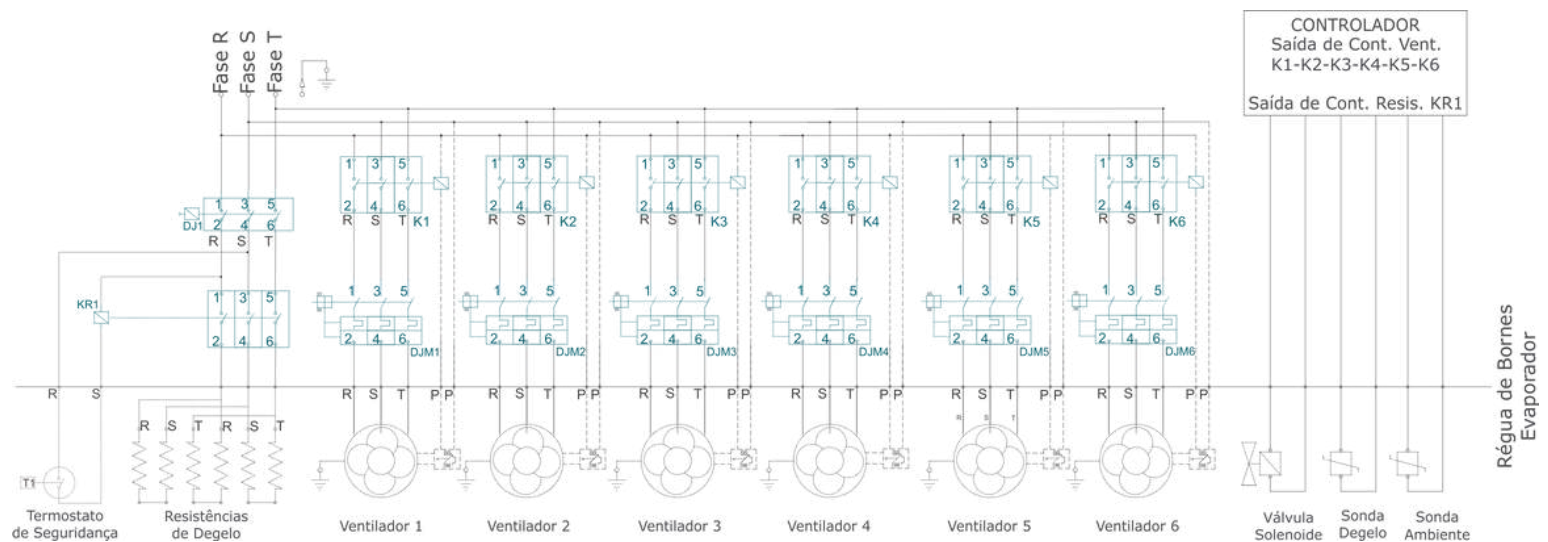

Atenção

- Ao dimensionar componentes da instalação consulte a tabela de dados de catálogo.
- Para alterar alimentação de fábrica entre em contato com a engenharia Mipal.
- O termostato de segurança deverá ser ligado em série com a bobina da contatora.
- Utilize sempre o fio terra.

- CR • Contatora Resistências
- CV • Contatora Ventiladores
- CJ • Disjuntor
- DJM • Disjuntor Motor



Acesso a vídeos e materiais complementares do produto



 mipal.com.br

 [mipal_evaporadores](https://www.instagram.com/mipal_evaporadores)

 [mipaloficial](https://www.facebook.com/mipaloficial)

 [mipal](https://www.youtube.com/mipal)

 [mipal](https://www.linkedin.com/mipal)

 +55 11 4409-0515

 11 97617-5467

Av. Engenheiro Afonso Botti, 240
Pinhal • Cabreúva • 13315-000

MIPAL
Tecnologia e Confiança

A Mipal reserva-se o direito de alterar os dados apresentados neste catálogo sem prévio aviso.
As fotos apresentadas neste catálogo são meramente ilustrativas