

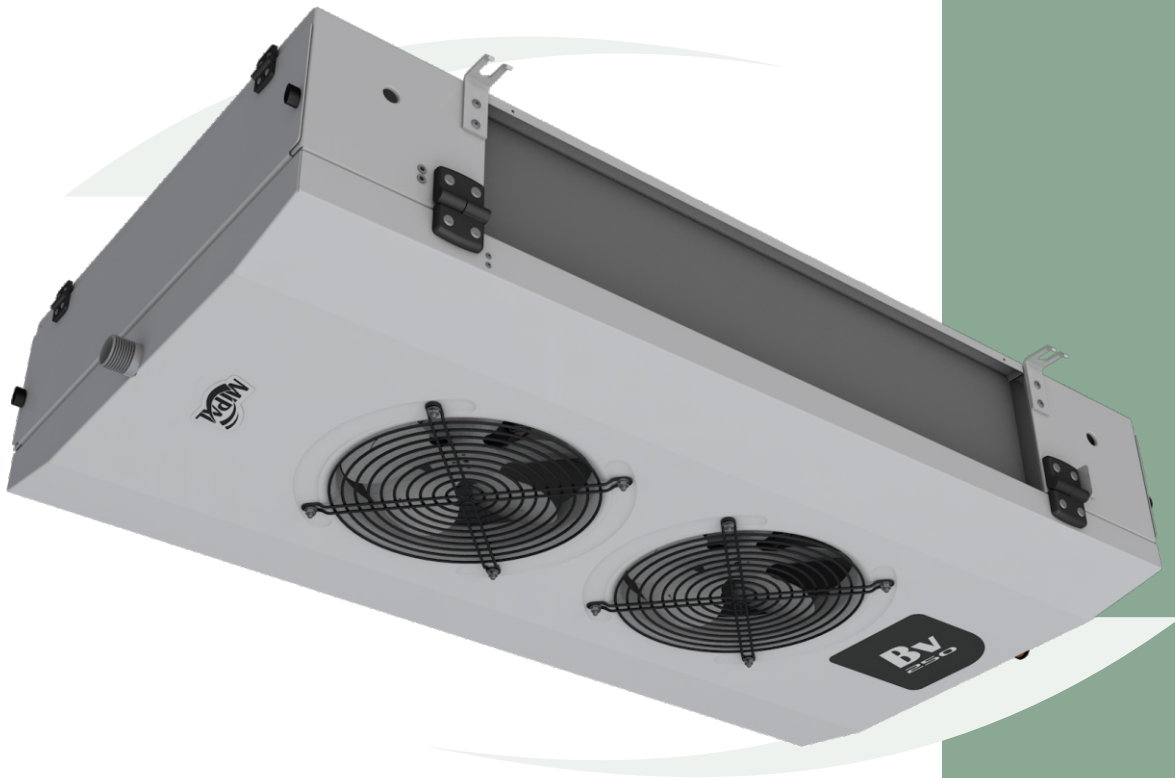

Tecnología y Confianza

Dual



Evaporador de
aire forzado de
baja velocidad
Dual



856 a 10.498 Kcal/h
996 a 12.207 W



856 a 10.498 Kcal/h
996 a 12.207 W

Para cámaras hasta 4m de altura

Evaporador de aire forzado de baja velocidad

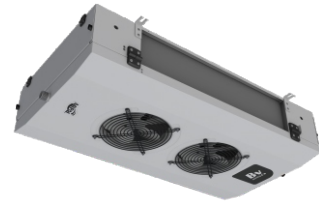

Beneficios

Revolución en la línea Bv con excelente desempeño y con innovaciones que facilitan la instalación, operación y mantenimiento, con un aspecto armonioso y limpio, con capacidades desde 997 hasta 12.207 W, en 8 modelos de 1 a 8 motoventiladores.

Qué hay de nuevo

- Proyecto innovador con accesos sin necesidad de herramientas
- Cierres laterales basculantes y retención por resorte
- Bandeja colectora de condensación inclinada, reversible y basculante
- Conexión lateral del drenaje de condensación
- Rápido acceso a las resistencias de deshielo
- Fácil acceso a las válvulas de expansión y los colectores eléctricos

Valoriza la aplicación

- Alimentos y Bebidas
Tiendas de conveniencia, supermercados, cafeterías, bares, restaurantes, cocinas, panaderías, carnicerías, heladerías, cervecerías, cocinas industriales, bodegas
- Farmacéuticos
Conservación de vacunas, medicamentos, bancos de sangre e insumos
- Ambientes Hospitalarios
Cocinas, cámaras de órganos y de residuos
- Industriales
Alimentos, pinturas y barnices, vidrios, resinas y disolventes, bebidas, carnes y pescados

Valoriza el mantenimiento

- Apertura total y fácil por basculación para acceder al interior del equipo sin uso de herramientas y, principalmente, sin quitar piezas, garantizando así seguridad para la operación, ajustes, mantenimiento y limpieza
- Bandeja colectora reversible y basculante con los bordes inclinados para un perfecto drenaje del agua
- Conjunto de ventilación exclusivo (motor - rejilla - soportes de fijación)
- Tapas basculantes laterales con retención por resorte para fácil acceso a la válvula de expansión, toma de presión y conectores eléctricos
- Conectores eléctricos por resorte garantizan rápida instalación y operación segura

Valoriza la instalación

- Ligero, diseño renovado, estilo robusto, alta eficiencia y bajo consumo de energía, con estándar superior de acabado que armoniza con su instalación
- Instalación al ras del techo, sin espacios para acumulo de suciedad, cumpliendo con las normas europeas
- Apertura total y fácil por basculación para acceder al interior del equipo sin uso de herramientas y, principalmente, sin quitar piezas, garantizando así seguridad para la operación, ajustes, mantenimiento y limpieza
- Bandeja colectora reversible y basculante con los bordes inclinados para un perfecto drenaje del agua
- Tapas basculantes laterales con retención por resorte para fácil acceso a la válvula de expansión, toma de presión y conectores eléctricos
- Conectores eléctricos por resorte garantizan rápida instalación y operación segura
- Posicionamiento del drenaje abajo del hidráulico o abajo del eléctrico mediante la inversión de la bandeja sin necesidad de desconectar la conexión eléctrica
- Tubería de drenaje por el lateral del equipo facilita la instalación sin ocupar espacio en el ambiente refrigerado
- Proporciona una instalación limpia, rápida y segura, también agregando valor estético

Valoriza la operación

- Rapidez en la operación de ajuste de temperatura y lectura de presión debido al fácil acceso a la válvula termostática, punto de presión y conectores eléctricos, sin utilización de herramientas y sin la necesidad de quitar partes y piezas
- Facilidad de acceso al interior del equipo sin uso de herramientas y sin necesidad de quitar piezas, por medio de la basculación de la bandeja y laterales para limpieza.
- Silencioso para ambientes de trabajo
- Alta eficiencia para mantener la estabilidad de la temperatura del ambiente refrigerado
- Alcance de hasta 8 metros garantiza la uniformidad de temperatura ambiente y con baja velocidad

Valoriza la inversión

El Evaporador Bv250 de alta eficiencia energética tiene un diseño robusto, moderno, armonizado con el ambiente refrigerado. Fue concebido con un enfoque en desempeño, calidad, seguridad y practicidad para la operación, utilizando los mejores conceptos y mejores prácticas de sustentabilidad en toda la cadena de valor.

Ventajas exclusivas

- Diseño renovado, estilo robusto, de alta eficiencia y bajo consumo de energía, con estándar superior de acabado que armoniza con su instalación
- Equipo compacto, silencioso, con gran aprovechamiento del espacio e integrado con el espacio interior refrigerado
- Instalación al ras del techo, sin espacios para acumulo de suciedad, cumpliendo con las normas europeas
- Apertura total y fácil por basculación para acceder al interior del equipo sin uso de herramientas y, principalmente, sin quitar piezas, garantizando así seguridad para la operación, ajustes, mantenimiento y limpieza
- Bandeja colectora reversible y basculante con los bordes inclinados para un perfecto drenaje del agua
- Conjunto de ventilación exclusivo (motor - rejilla - soportes de fijación)
- Tapas basculantes laterales con retención por resorte para fácil acceso a la válvula de expansión, toma de presión y conectores eléctricos
- Conectores eléctricos por resorte garantizan rápida instalación y operación segura

Características

- Tubos de cobre y aletas de aluminio corrugadas y de alta transferencia de calor
- Espaciado entre aletas de 4,2 mm
- Expansión directa con conexión para válvula de expansión por rosca SAE1/2"
- Carcasa de aluminio plano liso
- Motoventiladores AC equilibrados y para operar hasta bajas temperaturas
- Conectores eléctricos estandarizados y con tecnología por resorte
- Componentes no metálicos en materiales ANTI-LLAMA

Opcionales

- Resistencias eléctricas de deshielo blindadas con termostato de seguridad incorporado
- Motoventiladores electrónicos de 1 o 2 velocidades
- Carcasa con pintura electrostática blanca
- Protección exclusiva  contra entornos agresivos
- Carcasa en acero inoxidable
- Con válvula de expansión y solenoide incorporadas
- Deshielo por gas caliente
- Deshielo mixto (gas caliente y eléctrico en la bandeja)

Ventajas exclusivas

Acceso rápido al cuadro eléctrico y válvulas

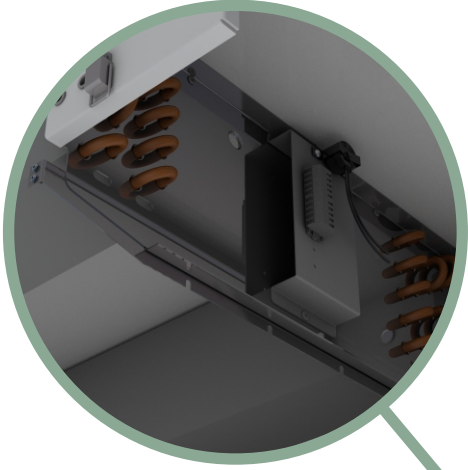

Amplio acceso a los conjuntos motoventiladores y al interior

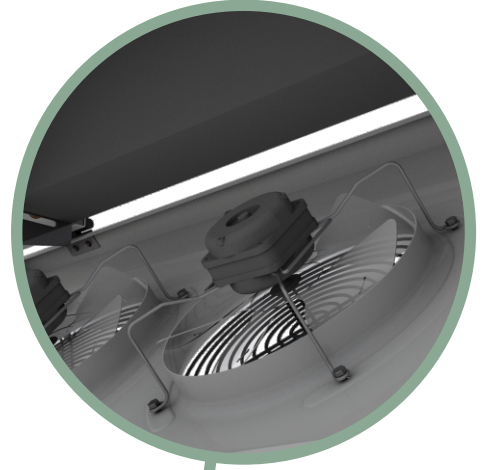

Inversión de la bandeja para elegir la mejor posición de drenaje

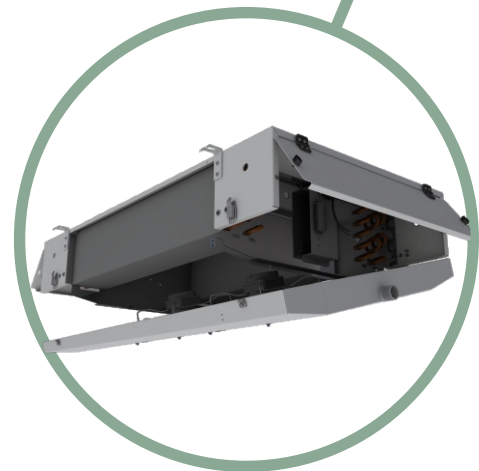

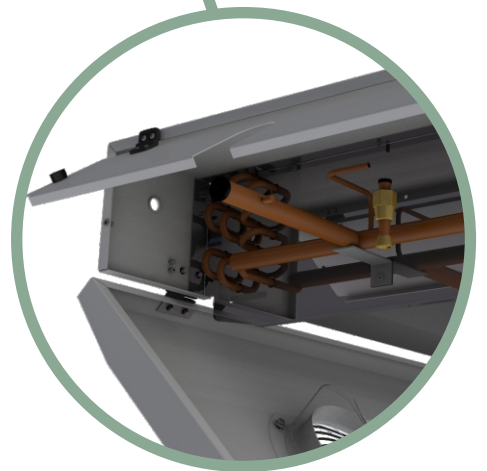

Totalmente articulado por medio de bisagras

Apertura total de la bandeja colectora de agua por basculación sin uso de herramientas.

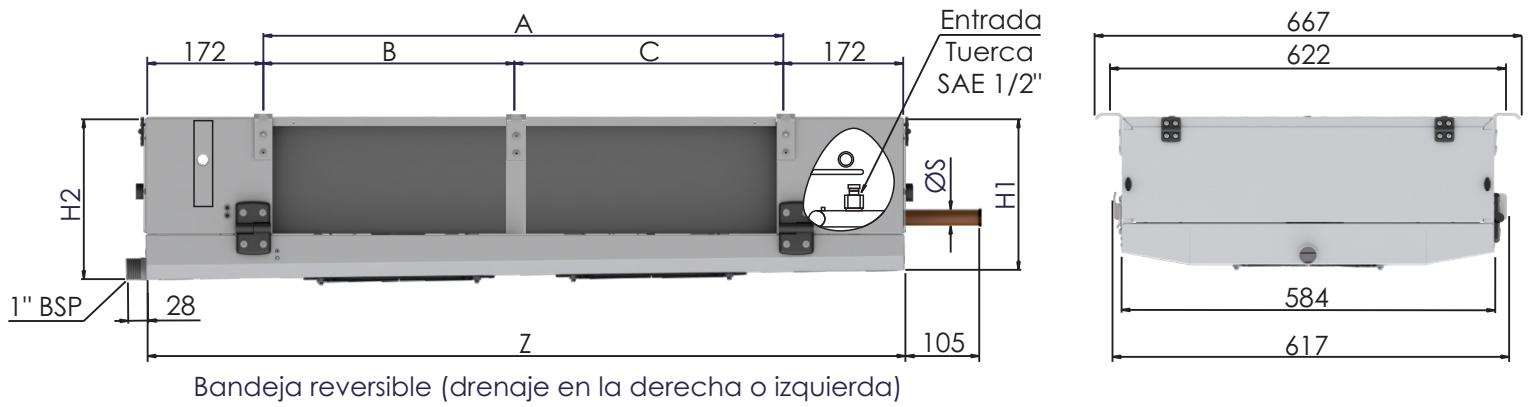

Dimensional



Modelo		Dimensional (mm)						Ø	Peso (Kg)	
		A	B	C	Z	H1	H2		S	Neto
0013	1	389	-	-	728	51,0	64,0	1/2"	11,8	
0026	2	752	-	-	1092	47,0	64,0	7/8"	17,8	
0037	3	1115	-	-	1455	45,0	69,0	7/8"	26,2	
0052	4	1478	-	-	1815	46,0	74,0	7/8"	29,2	
0064	5	1842	934	907	2180	46,0	79,0	7/8"	36,0	
0077	6	2204	1115	1089	2540	45,0	84,0	1"	42,4	
0086	7	2568	1296	1271	2905	49,5	94,0	1"	48,0	
0101	8	2932	1478	1452	3270	49,0	99,0	1"	55,2	

Conectores a prueba de cambios de temperatura, vibraciones y golpes. La tecnología de conexión por resorte reduce el tiempo de las instalaciones eléctricas, sin la necesidad de herramientas especiales. Componentes eléctricos estandarizados

Embalaje

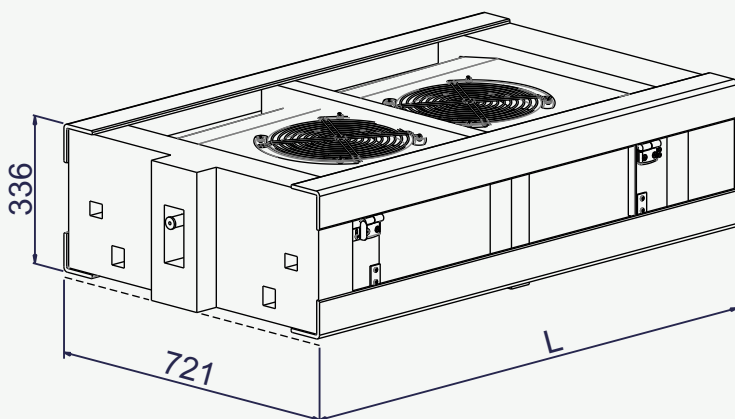

Modelo		(mm)		Peso (Kg)	
		L		Bruto	
0013	1	863		14,2	
0026	2	1227		20,8	
0037	3	1590		29,8	
0052	4	1613		34,2	
0064	5	1950		42,2	
0077	6	2315		49,8	
0086	7	2675		55,8	
0101	8	3040		63,6	

Modelo	Kcal/h									
	Temperaturas de evaporación									
	-31 °F -35 °C	-22 °F -30 °C	-13 °F -25 °C	-4 °F -20 °C	5 °F -15 °C	14 °F -10 °C	23 °F -5 °C	32 °F 0 °C	41 °F 5 °C	41 °F 5 °C
0013	856	906	947	1007	1037	1088	1138	1209	1259	1309
0026	1738	1804	1922	2045	2106	2209	2311	2454	2556	2658
0037	2530	2679	2798	2977	3066	3215	3364	3572	3721	3870
0052	3504	3711	3875	4123	4247	4453	4659	4947	5154	5360
0064	4366	4622	4828	5136	5290	5547	5804	6163	6420	6677
0077	5215	5522	5767	6135	6319	6626	6933	7362	7669	7976
0086	5821	6163	6437	6848	7054	7396	7739	8218	8560	8903
0101	6864	7268	7591	8075	8318	8721	9125	9690	10094	10498

Modelo	Watts									
	Temperaturas de evaporación									
	-31 °F -35 °C	-22 °F -30 °C	-13 °F -25 °C	-4 °F -20 °C	5 °F -15 °C	14 °F -10 °C	23 °F -5 °C	32 °F 0 °C	41 °F 5 °C	41 °F 5 °C
0013	996	1054	1101	1171	1206	1265	1323	1405	1464	1523
0026	2021	2140	2235	2378	2449	2568	2687	2853	2972	3091
0037	2942	3115	3254	3462	3565	3738	3912	4154	4327	4500
0052	4075	4315	4506	4794	4938	5178	5417	5753	5993	6232
0064	5076	5375	5614	5972	6151	6450	6748	7166	7465	7764
0077	6064	6421	6706	7134	7348	7705	8062	8561	8918	9070
0086	6769	7167	7485	7963	8202	8600	8998	9556	9954	10352
0101	7981	8451	8826	9390	9672	10141	10611	11268	11737	12207

Factor de corrección para refrigerante

R22	R134A	R404A	R407C	R410A
1	1,01	0,983	0,98	0,95

Capacidades (DT=10,8°F / DT1=6°K)

(*) Mismas capacidades para 50Hz y 60Hz. Capacidades con R-22, para otros fluidos/gases refrigeradores, NH3 o CO2, hable con nosotros.

Dt1: Diferencia entre la temperatura de entrada del aire en el evaporador y la temperatura de evaporación del refrigerante. °K = Grados Kelvin °F = Grados Fahrenheit

La temperatura de entrada del aire en el evaporador es considerada como la temperatura aproximada de la cámara

Características eléctricas Motoventilador AC

Modelo	Icono	S	R	V	C	N	Motor AC			Deshielo			
							Caudal m ³ /h	1 ~ 220V		W	1~ 220V	3~ 220V	3~ 380V
								W	A		A	A	A
0013	1	6,04	13,89	1,5	0,3	50	1 x 1000	65	0,45	2x600	5,4	3,15d	1,60d
0026	2	12,07	13,89	2,5	0,5	53	2 x 1000	130	0,90	2x1200	10,9	6,30d	3,10d
0037	3	18,11	13,89	3,5	0,7	55	3 x 1000	195	1,35	2x1200	10,9	6,30d	4,70d
0052	4	24,15	13,89	4,5	0,9	56	4 x 1000	260	1,80	2x1600	14,5	8,40d	6,20d
0064	5	30,19	13,89	5,5	1,1	57	5 x 1000	325	2,25	2x2000	18,2	10,50d	7,80d
0077	6	36,22	13,89	6,6	1,32	58	6 x 1000	390	2,70	2x2400	21,9	12,60d	9,30d
0086	7	42,26	13,89	7,7	1,54	59	7 x 1000	455	3,15	2x2800	25,4	14,70d	10,90d
0101	8	48,30	13,89	8,6	1,72	60	8 x 1000	520	3,60	2x3200	29,1	16,80d	12,40d

Características eléctricas Motoventilador electrónico

Modelo	Icono	S	R	V	C	N	Motor EC			Degelo			
							Caudal m ³ /h	1 ~ 220V		W	1~ 220V	3~ 220V	3~ 380V
								W	A		A	A	A
0013	1	6,04	13,89	1,5	0,3	50	1 x 1000	24	0,20	2x600	5,4	3,15d	1,60d
0026	2	12,07	13,89	2,5	0,5	53	2 x 1000	48	0,40	2x1200	10,9	6,30d	3,10d
0037	3	18,11	13,89	3,5	0,7	55	3 x 1000	72	0,60	2x1200	10,9	6,30d	4,70d
0052	4	24,15	13,89	4,5	0,9	56	4 x 1000	96	0,80	2x1600	14,5	8,40d	6,20d
0064	5	30,19	13,89	5,5	1,1	57	5 x 1000	120	1,00	2x2000	18,2	10,50d	7,80d
0077	6	36,22	13,89	6,6	1,32	58	6 x 1000	144	1,20	2x2400	21,9	12,60d	9,30d
0086	7	42,26	13,89	7,7	1,54	59	7 x 1000	168	1,40	2x2800	25,4	14,70d	10,90d
0101	8	48,30	13,89	8,6	1,72	60	8 x 1000	192	1,60	2x3200	29,1	16,80d	12,40d

Legendas

• S = área total de intercambio térmico • R = Relación superficie de intercambio secundaria/superficie de intercambio primaria • V = volumen interno • C = Carga aproximada de refrigerante • m³/h = Caudal de aire medido a una densidad de 1,2 M³ / Kg • N = Nivel de ruido obtenido en condiciones de campo abierto a una distancia de 1 metro • d = Consumo desequilibrado

Instalación

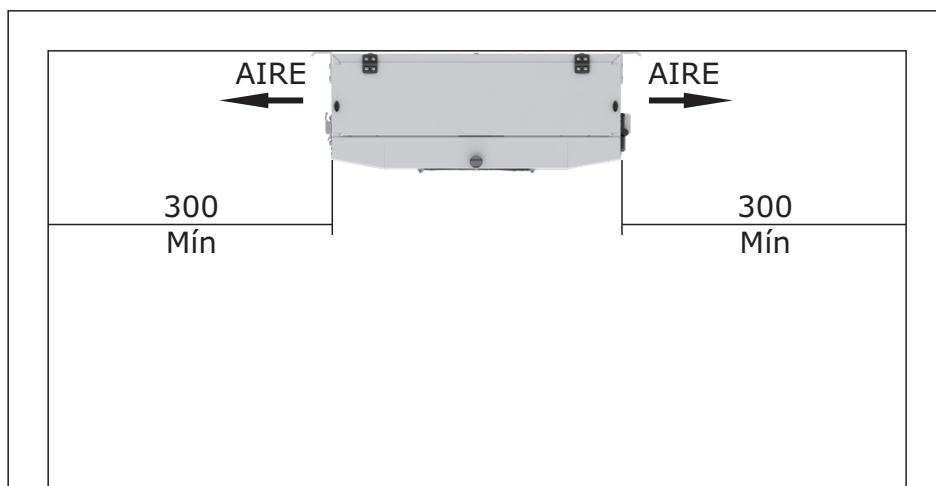

Después de la instalación, compruebe la nivelación del equipo para un perfecto drenaje del agua.

Flecha del Aire



Alcance del aire con velocidad final 0,25 m/s. La velocidad final es obtenida en las condiciones de campo abierto. El alcance de aire no puede ser considerado como valor absoluto, porque muchos factores influyen en esta distancia.

Cómo comprar

Modelo	Descripción	Opciones Disponibles
BV2		Evaporador de Aire Forzado de Baja Velocidad
B	Espaciado entre aletas	B • 4,2mm
E	Deshielo	A • A aire E • Eléctrico en el núcleo y en la bandeja G • Gas caliente H • Gas caliente en el núcleo y eléctrico en la bandeja
0013	Modelo	0013 a 0101
C	Tubos	B • Cobre para Co2 C • Cobre
A	Conexión	A • Expansión directa conexión de rosca (SAE) B • Expansión directa conexión soldada C • Hidrónico - 2 Colectores conexión soldada D • Hidrónico - 2 Colectores conexión con bridas E • Hidrónico - 2 Colectores conexión de rosca (BSP) F • Hidrónico - 2 Colectores roscados (AL)
00	Accesorios	00 • Sin accesorios 10 • 01 + 02 + 03 01 • Válvula de Expansión 11 • 01 + 02 02 • Válvula Solenoide 12 • 02 + 03 03 • Resistencia de drenaje 13 • 01 + 03
A	Acabado	A • Carcasa de aluminio B • Carcasa de aluminio liso y protección N1 en las aletas C • Carcasa de aluminio liso y protección N2 en las aletas D • Carcasa de aluminio con pintura epoxi blanca E • Carcasa de aluminio con pintura epoxi blanca y protección N1 en las aletas F • Carcasa de aluminio con pintura epoxi blanca y protección N2 en las aletas J • Carcasa de acero inoxidable K • Carcasa de acero inoxidable y protección N1 en las aletas L • Carcasa de acero inoxidable y protección N2 en las aletas
MAC	Motor	MAC • Motoventilador AC M1V • Motoventilador electrónico de 1 velocidad M2V • Motoventilador electrónico de 2 velocidades
G	Tensión y Frecuencia	G • Motor = 230V/1F/50Hz N • Motor = 230V/1F/60Hz
1	Embalaje	1 • Empaque 2 • Caja de madera

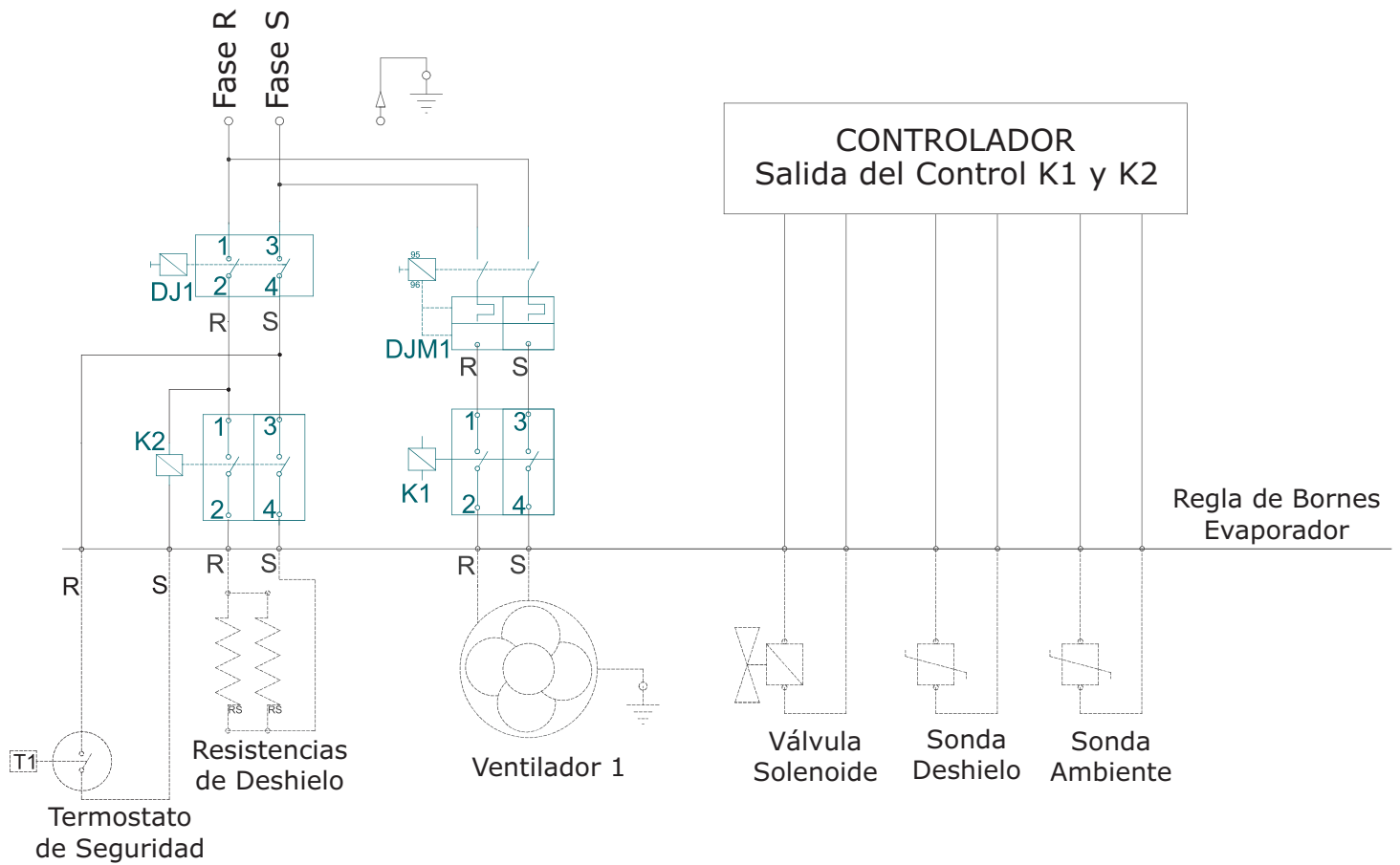

Legendas:

R = Fase 1

S = Fase 2

T = Fase 3

PP = Protector Térmico DJM = Disyuntor del Motor

K1 = Contactor de los Ventiladores

K2 = Contactor de las Resistencias

DJ = Disyuntor

DJM = Disyuntor del Motor

Atención:

- Para dimensionar los componentes de la instalación consulte el cuadro de datos del catálogo.
- Para cambiar la alimentación de fábrica, hable con el departamento de ingeniería de Mipal.
- El termostato de seguridad debe estar conectado en serie con la bobina del contactor y activación del controlador.
- Utilice siempre el cable a tierra.

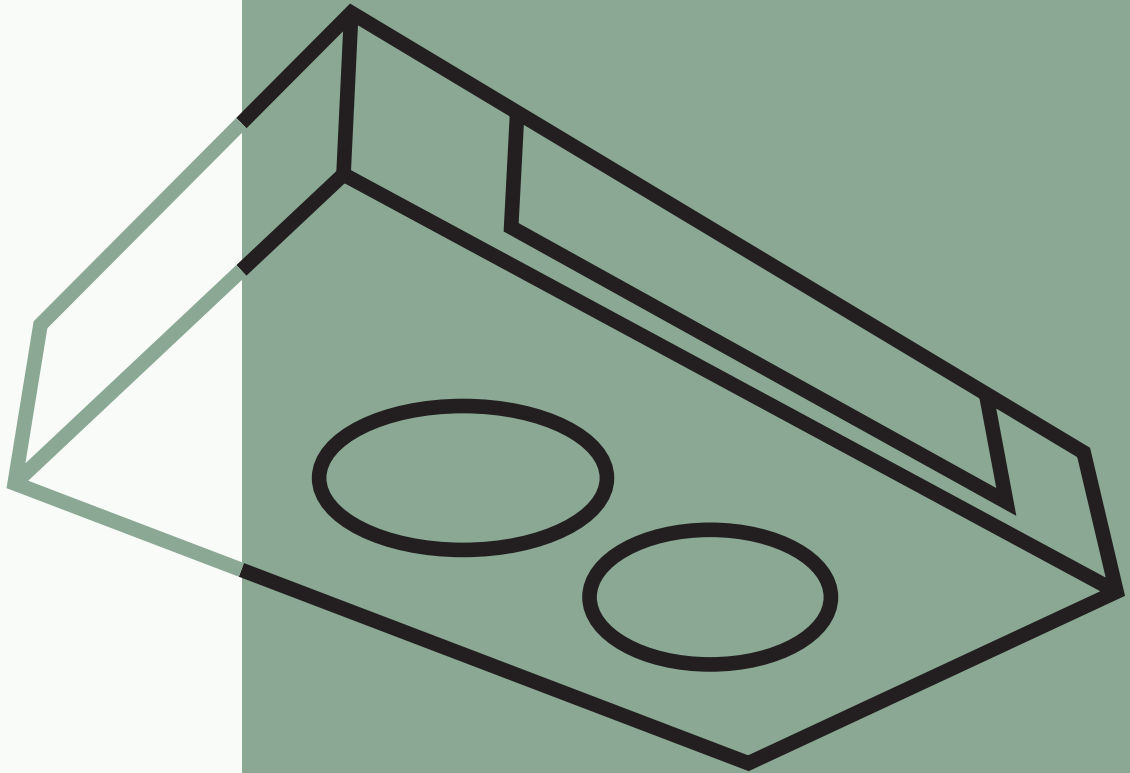

 mipal.com.br/espanhol

 [mipal_evaporadores](https://www.instagram.com/mipal_evaporadores)

 [mipallatinoamerica](https://www.facebook.com/mipallatinoamerica)

 [mipal](https://www.youtube.com/mipal)

 [mipal](https://www.linkedin.com/mipal)

 +55 11 4409-0515

 11 97617-5467

Av. Engenheiro Afonso Botti, 240
Pinhal • Cabreúva • 13315-000

